



ATLAS
ÜNİVERSİTESİ
SANAT, TASARIM VE MİMARLIK FAKÜLTESİ

SANAT, TASARIM VE MİMARLIK FAKÜLTESİ

E-Bülten

Şubat-Mart



BÖLÜMLERİMİZ

Dijital Oyun Tasarımı Bölümü

Endüstriyel Tasarım Bölümü

Görsel İletişim Tasarımı Bölümü

İç Mimarlık ve Çevre Tasarımı Bölümü



ATLAS
ÜNİVERSİTESİ

SANAT, TASARIM VE MİMARLIK FAKÜLTESİ

YAYINA HAZIRLAYANLAR

Prof. Dr. Eylem ŞİMŞEK (Dekan)

Doç. Dr. Begüm Aylin ÖNDER

Dr. Öğr. Üyesi Ekin Bahar KAYA

Arş. Gör. İrem ÇAKIR

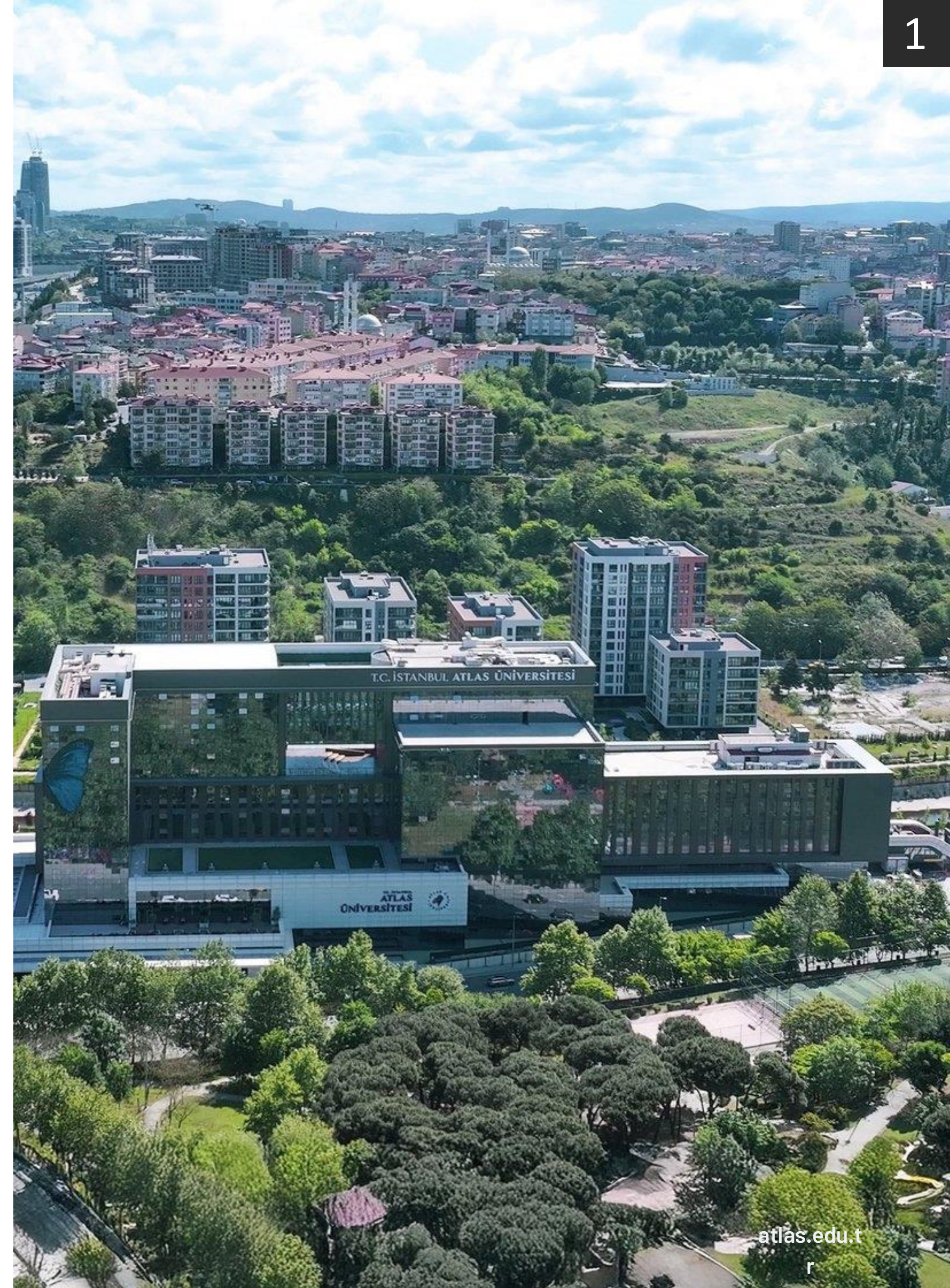



ATLAS ÜNİVERSİTESİ

SANAT, TASARIM VE MİMARLIK FAKÜLTESİ

FAKÜLTEDEN HABERLER



5 ŞUBAT 2026

İstanbul Atlas Üniversitesi Sanat, Tasarım ve Mimarlık Fakültesi ile Kariyer Merkezi koordinasyonunda, İMC Holding Yönetim Kurulu Başkanı Emrullah Erol'un katılımıyla üniversite-sanayi iş birliğine yönelik bir toplantı gerçekleştirildi. Toplantıda, akademi ile sektör arasındaki etkileşimin güçlendirilmesine yönelik mevcut iş birlikleri ele alınırken, öğrencilerin mesleki gelişimlerine katkı sağlayacak staj, proje ve uygulama temelli çalışmalar üzerine değerlendirmelerde bulunuldu. Ayrıca, fakülte bünyesinde yürütülen eğitim-öğretim faaliyetlerinin sektör dinamikleriyle uyumlu hale getirilmesine yönelik öneriler paylaşıldı. Görüşme kapsamında, üniversite-sanayi iş birliğinin sürdürülebilirliğini destekleyecek ortak projeler, disiplinler arası çalışma olanakları ve kariyer odaklı yeni iş birliği modelleri üzerinde duruldu. Toplantı, öğrencilerin sektörel deneyim kazanmalarına katkı sağlayacak adımların planlanması ve akademik çalışmaların uygulama alanlarıyla buluşturulmasına yönelik verimli bir zemin sundu.



Fakülte-Sektör İş Birliği Toplantısı



ATLAS ÜNİVERSİTESİ

SANAT, TASARIM VE MİMARLIK FAKÜLTESİ

13 ŞUBAT 2026

Öğrenci odaklı eğitim anlayışını merkeze alan Sanat, Tasarım ve Mimarlık Fakültesi'nde, öğrenciler ile fakülte yönetimini buluşturan verimli toplantılar gerçekleştirildi. Fakülte Dekanı Prof. Dr. Eylem Şimşek ve Dekan Yardımcısı Doç. Dr. Ayşegül Akaydın Aydın, Görsel İletişim Tasarımı, Dijital Oyun Tasarımı, İç Mimarlık ve Çevre Tasarımı ile Endüstriyel Tasarım Bölümü öğrencileriyle eğitim süreçlerine ilişkin görüş alışverişinde bulundu. Toplantılarda; derslerin genel işleyişi, uygulama ve stüdyo derslerinin süreçleri, müfredatın güncel tasarım yaklaşımları doğrultusunda geliştirilmesine yönelik öneriler, bölüm içi ve disiplinler arası etkinlikler ile öğrencilerin akademik ve yaratıcı üretim süreçlerine ilişkin görüşler kapsamlı biçimde ele alındı. Öğrencilerin eğitim deneyimlerini geliştirmeye yönelik beklenti ve önerilerinin paylaşıldığı görüşmeler, karşılıklı etkileşim ve yapıcı fikir alışverişiyle zenginleşti. Eğitim-öğretim süreçlerine ilişkin başlıkların yanı sıra laboratuvarlar, atölyeler, stüdyo alanları ve derslikler gibi öğrenme ve üretim ortamları ile öğrencilerin ihtiyaç duyduğu yapısal düzenlemeler de değerlendirilerek çözüm odaklı bir yaklaşım benimsendi



Fakülte-Öğrenci Buluşması



ATLAS ÜNİVERSİTESİ

SANAT, TASARIM VE MİMARLIK FAKÜLTESİ

13 ŞUBAT 2026

Polonya'nın Wrocław şehrinde bulunan University of Lower Silesia ile Dijital Oyun Tasarımı bölümünü kapsayan Erasmus+ öğrenci ve personel hareketliliği anlaşması imzalandı. Gerçekleştirilen bu anlaşma kapsamında, öğrencilerin ve akademik personelin uluslararası deneyim kazanmalarına olanak sağlayacak değişim programları desteklenirken; farklı kültürel ve akademik ortamlarla etkileşim kurmaları hedeflenmektedir. Program, katılımcıların mesleki ve akademik gelişimlerine katkı sunarak küresel ölçekte yetkinlik kazanmalarını teşvik etmektedir.

Ayrıca anlaşma, iki kurum arasında sürdürülebilir akademik iş birliklerinin geliştirilmesine, ortak projelerin hayata geçirilmesine ve dijital oyun tasarımı alanında bilgi ve deneyim paylaşımının artırılmasına zemin hazırlamaktadır. Bu kapsamda, disiplinlerarası çalışmaların güçlendirilmesi ve uluslararası akademik ağların genişletilmesi amaçlanmaktadır.

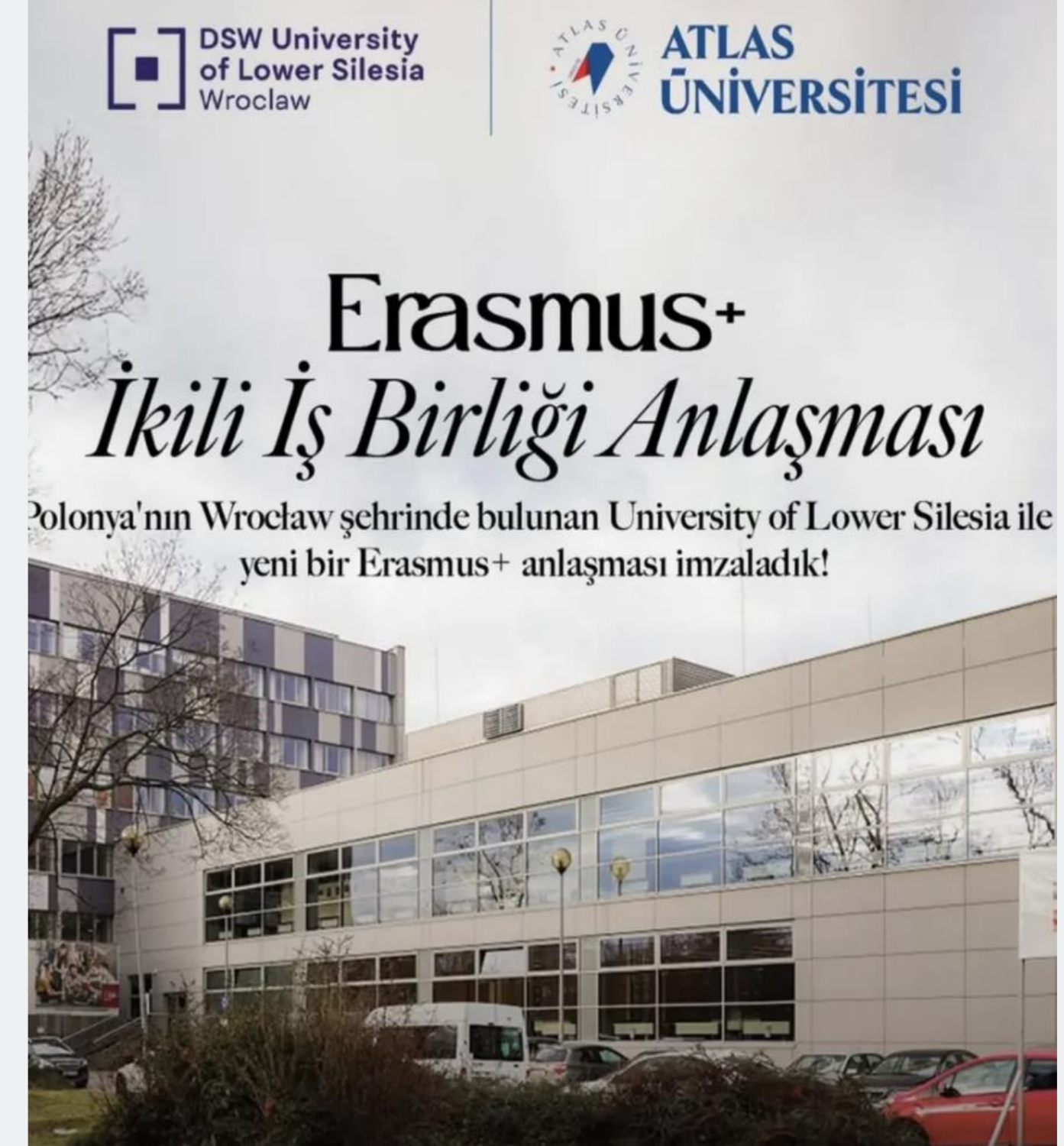

Erasmus İş Birliği



ATLAS ÜNİVERSİTESİ

SANAT, TASARIM VE MİMARLIK FAKÜLTESİ
İÇ MİMARLIK ve ÇEVRE TASARIMI BÖLÜMÜ

17 ŞUBAT 2026

Sanat, Tasarım ve Mimarlık Fakültesi olarak, üniversitemizin Kurumsal İletişim Daire Başkanlığı iş birliğiyle Eyüpsultan Vatan Anadolu Lisesi 12. sınıf öğrencileriyle bir araya geldik. Fakültemizin İç Mimarlık ve Çevre Tasarımı Bölümü Dr. Öğr. Üyesi Beyza Çermikli tarafından gerçekleştirilen seminerde tasarım, sanat–bilim–teknoloji ilişkisi, üniversiteli olmak ve sektör deneyimleri ele alındı. Etkinlik kapsamında Dijital Oyun Tasarımı, Endüstriyel Tasarım, Görsel İletişim Tasarımı ile İç Mimarlık ve Çevre Tasarımı bölümleri öğrencilere ayrıntılı olarak tanıtıldı. Eğitim olanakları, sektör iş birlikleri, çift anadal–yandal, staj ve Erasmus hakkında paylaşılan bilgilerle verimli bir buluşma gerçekleşti.



Aday Öğrencilerle STMF Buluşması



ATLAS ÜNİVERSİTESİ

SANAT, TASARIM VE MİMARLIK FAKÜLTESİ

24 ŞUBAT 2026

Sanat, Tasarım ve Mimarlık Fakültemizin düzenlediği “Kozadan Çıkış: 2025–2026 Güz Dönemi STMF Öğrenci Çalışmaları” Sergisi yoğun katılımla gerçekleşti. Rektörümüz Prof. Dr. Ersoy Kocabıçak, Genel Sekreterimiz Yaşar Ös ve dekanlarımızın katılım sağladığı sergide, öğrencilerimizin bir dönem boyunca ürettikleri çalışmalar izleyiciyle buluştu. Görsel İletişim Tasarımı, İç Mimarlık ve Çevre Tasarımı, Endüstriyel Tasarım ve Dijital Oyun Tasarımı bölümlerimizin katkılarıyla şekillenen bu özel sergi; disiplinler arası üretimi, yaratıcılığı ve dönüşüm sürecini görünür kıldı. “Kozadan Çıkış” temasıyla, tasarımın düşünceden forma, hayalden ürüne uzanan yolculuğuna tanıklık ettik. Akademisyenlerimizi ve öğrencilerimizi tebrik ediyoruz.



Öğrenci Çalışmaları Sergisi



ATLAS ÜNİVERSİTESİ

SANAT, TASARIM VE MİMARLIK FAKÜLTESİ

06 MART 2026

İstanbul Atlas Üniversitesi Meslek Yüksekokulu (MYO) tarafından düzenlenen Atlas Store T-Shirt Tasarım Yarışması'nda ödüller sahiplerini buldu. Sanat, Tasarım ve Mimarlık Fakültesi Görsel İletişim Tasarımı Bölümü öğrencilerinden İrem Gökçe yarışmada 2.'lik, Enes İzmir ise 3.'lük derecesi elde ederek önemli bir başarıya imza attı. Öğrencilerimizin elde ettiği bu dereceler, yaratıcı tasarım becerilerinin ve özgün ifade güçlerinin bir göstergesi olurken; üniversite bünyesinde yürütülen uygulamalı eğitim süreçlerinin de başarılı çıktılar sunduğunu ortaya koydu. Yarışma, öğrencilerin tasarım alanındaki yetkinliklerini sergilemelerine ve profesyonel üretim süreçlerine yakın deneyimler kazanmalarına katkı sağladı.



Öğrenci Yarışması Ödül Töreni



ATLAS ÜNİVERSİTESİ

SANAT, TASARIM VE MİMARLIK FAKÜLTESİ

09 MART 2026

İstanbul Atlas Üniversitesi olarak 09 Mart 2026 tarihinde, HAWK Hochschule (Almanya) ile Erasmus ve akademik iş birlikleri üzerine verimli bir görüşme gerçekleştirdik. Görüşmede öncelikli olarak öğrencilerin dönemlik karşılıklı değişimi ele alınırken, akademik ve idari personel hareketliliği ile diğer olası iş birliği alanları değerlendirildi. Toplantı kapsamında üniversitemizin uluslararasılaşma vizyonu, eğitim olanakları ve öğrencilere sunduğu akademik imkânlar hakkında kapsamlı bilgi paylaşımı yapıldı. Halihazırda İç Mimarlık ve Çevre Tasarımı Bölümümüz ile HAWK Hochschule arasında mevcut bulunan Erasmus anlaşmasına ek olarak, tasarım alanındaki diğer bölümlerimiz için de öğrenci hareketliliği ve akademik iş birliği olanakları ele alındı. Özellikle proje temelli dersler kapsamında öğrencilerin karşılıklı olarak ders alabilmesi üzerine fikir alışverişinde bulunuldu. Tasarım alanındaki disiplinlerarası eğitim yaklaşımı sayesinde iki kurum arasında yeni iş birliklerinin geliştirilmesi için önemli fırsatlar değerlendirilmiştir. Nazik ziyaretleri ve değerli paylaşımları için HAWK Hochschule temsilcilerine teşekkür eder, iş birliğimizin güçlenerek devam etmesini dileriz.



Fakülte Toplantısı

12 MART 2026

İstanbul Atlas Üniversitesi Sanat, Tasarım ve Mimarlık Fakültesi Akademik Çalışmalar Koordinasyon Toplantısı, Dekanımız Eylem Şimşek, Koordinatörümüz Pınar Öktem Erkartal ve Dekan Yardımcımız Ayşegül Akaydın Aydın'ın katılımıyla, fakültemiz araştırma görevlilerinin de yer aldığı geniş katılımlı bir oturum olarak gerçekleştirildi. Toplantıda, fakülte bünyesinde yürütülen akademik çalışmalar ve araştırma süreçleri kapsamlı biçimde ele alınırken; önümüzdeki döneme ilişkin bilimsel üretim hedefleri değerlendirildi. Araştırma görevlilerinin yürüttüğü projeler, devam eden çalışmalar ve potansiyel akademik iş birlikleri üzerine görüş alışverişinde bulunuldu. Gerçekleştirilen toplantı, fakülte içi akademik üretimin güçlendirilmesine, araştırma süreçlerinin daha etkin planlanmasına ve disiplinler arası iş birliklerinin geliştirilmesine yönelik önemli bir değerlendirme zemini sundu.



Akademik Çalışmalar Koordinasyon Toplantısı

12 MART 2026

Sanat, Tasarım ve Mimarlık Fakültesi İç Mimarlık ve Çevre Tasarımı Bölümü'nün akreditasyon hazırlık sürecine ilişkin kapsamlı bir değerlendirme ve planlama toplantısı gerçekleştirilmiştir. Toplantıda, akreditasyon kriterleri doğrultusunda yürütülen mevcut çalışmalar ayrıntılı biçimde ele alınarak; eğitim-öğretim süreçleri, ders içerikleri, öğrenme çıktıları ve kalite güvencesi mekanizmaları kapsamlı bir şekilde değerlendirilmiştir. Bunun yanı sıra, bölümün güçlü yönleri ile geliştirilmesi gereken alanlar belirlenmiş ve bu doğrultuda iyileştirme odaklı öneriler paylaşılmıştır. Gerçekleştirilen görüşmeler kapsamında, akreditasyon sürecinin etkin ve sürdürülebilir bir şekilde ilerletilmesine yönelik stratejik bir yol haritası oluşturulmuş; bölümün akademik niteliğini ve kurumsal görünülüğünü artırmaya yönelik somut adımlar planlanmıştır. Toplantı, kalite odaklı eğitim anlayışının güçlendirilmesi ve sürekli iyileştirme yaklaşımının kurumsal düzeyde yaygınlaştırılması açısından önemli bir değerlendirme zemini sunmuştur.



Akreditasyon Toplantısı



ATLAS ÜNİVERSİTESİ

SANAT, TASARIM VE MİMARLIK FAKÜLTESİ
DİJİTAL OYUN TASARIMI BÖLÜMÜ

17 MART 2026

İstanbul Atlas Üniversitesi Sanat, Tasarım ve Mimarlık Fakültesi olarak, Dijital Oyun Tasarımı Bölüm Başkanı Doç. Dr. Begüm Aylin Önder koordinatörlüğünde ve Etkin Kampüs iş birliğiyle “WORKSHOP: Canva’nın Sihirli Gücü ve Yapay Zekâ Araçları” etkinliğini gerçekleştirdik. Etkin Kampüs eğitmeni Güney Sevindik’in yürütücülüğünde gerçekleşen workshopta; Canva’nın yapay zekâ destekli araçları, görsel tasarım süreçlerinde pratik çözümler ve dijital içerik üretiminde verimlilik sağlayan yöntemler uygulamalı olarak ele alındı. Workshop süresince öğrencilerimiz, Canva’nın güncel özelliklerini ve yapay zekâ entegrasyonlarını deneyimleyerek, profesyonel tasarım süreçlerinde zaman kazandıran teknikleri uygulama fırsatı buldu. Değerli katkıları ve ilham verici eğitimi için Güney Sevindik’e ve Etkin Kampüs’e teşekkür ederiz.

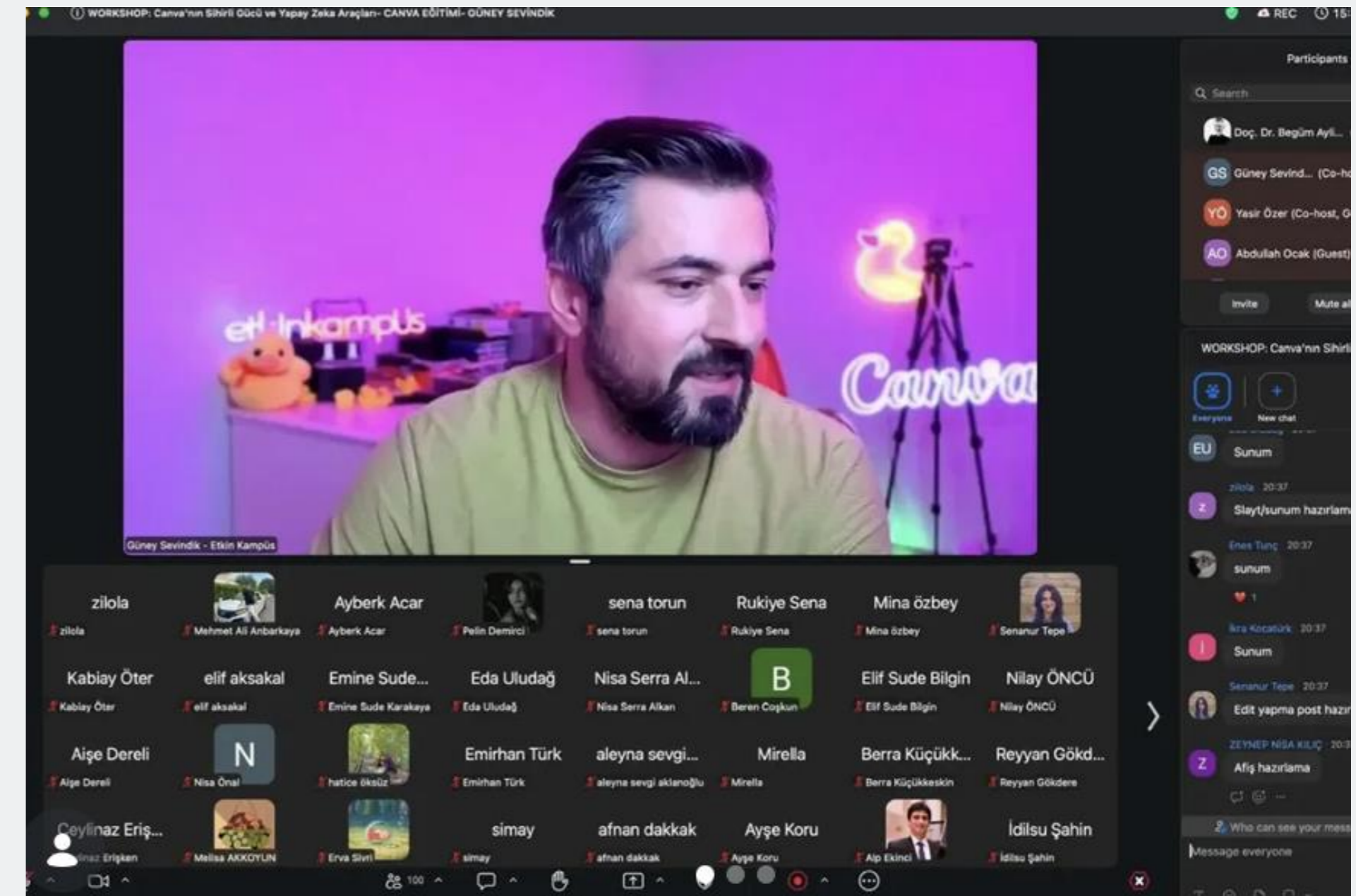

Workshop



ATLAS ÜNİVERSİTESİ

SANAT, TASARIM VE MİMARLIK FAKÜLTESİ

25 MART 2026

Mütevelli Heyet Danışmanımız Prof. Dr. Ali Sınağ fakültemizi ziyaret etmiş; Dekanımız Prof. Dr. Eylem Şimşek ile birlikte fakültemizin tanıtımı, kalite süreçleri ve sürekli iyileştirme odaklı gelişim alanlarının ele alındığı verimli bir toplantı gerçekleştirilmiştir. Toplantı kapsamında akreditasyon hazırlıklarımız gözden geçirilmiş, mevcut durumumuz kapsamlı bir şekilde değerlendirilmiştir. Akademik ve idari süreçlerimizi daha ileriye taşımayı hedeflediğimiz bu buluşmada, sürdürülebilir kalite anlayışımız doğrultusunda ön planlamalarımız oluşturulmuştur.



Kalite ve Akreditasyon Toplantısı

26 MART 2026

İstanbul Atlas Üniversitesi Sanat, Tasarım ve Mimarlık Fakültesi bünyesinde bölüm başkanlarının katılımıyla gerçekleştirilen toplantıda, fakültenin eğitim-öğretim süreçleri ve tanıtım faaliyetlerine ilişkin kapsamlı değerlendirmelerde bulunuldu. Toplantıda, fakültenin görünürlüğünü artırmaya yönelik yürütülecek tanıtım stratejileri ele alınırken, aday öğrencilere ulaşma süreçlerinde izlenecek iletişim yöntemleri ve içerik planlamaları üzerine görüş alışverişi yapıldı. Ayrıca, yaklaşan ders ve sınav haftalarına ilişkin akademik takvim doğrultusunda yürütülecek süreçler detaylandırıldı; ders işleyişi, ölçme-değerlendirme yöntemleri ve sınav organizasyonlarının etkin ve koordineli bir şekilde yürütülmesine yönelik planlamalar gözden geçirildi. Bölümler arası iş birliğinin güçlendirilmesi, öğrencilerin akademik deneyimlerinin iyileştirilmesi ve eğitim süreçlerinin daha verimli hale getirilmesi amacıyla çeşitli öneriler paylaşıldı.



Fakülte Toplantısı



ATLAS ÜNİVERSİTESİ
SANAT, TASARIM VE MİMARLIK FAKÜLTESİ

**DİJİTAL OYUN
TASARIMI BÖLÜMÜ**





ATLAS ÜNİVERSİTESİ

SANAT, TASARIM VE MİMARLIK FAKÜLTESİ
DİJİTAL OYUN TASARIMI BÖLÜMÜ

04 ŞUBAT 2026

Sanat, Tasarım ve Mimarlık Fakültesi Dijital Oyun Tasarımı Bölümü tarafından bahar dönemi akademik toplantısı gerçekleştirildi. Toplantıda, yeni dönem hedefleri, ders içerikleri ve öğrenciler için planlanan üretim odaklı süreçler kapsamlı bir şekilde ele alındı. Eğitim-öğretim faaliyetlerinin niteliğini artırmaya yönelik öneriler değerlendirilirken; bölümün akademik gelişimini destekleyecek stratejik yaklaşımlar üzerine görüş alışverişinde bulunuldu. Oldukça verimli geçen toplantı, akademik kadro arasındaki iş birliğini güçlendiren ve yeni döneme ilişkin planlamaların netleştirilmesine katkı sağlayan önemli bir buluşma oldu. Toplantıya katkı sunan tüm akademik kadroya teşekkür edilirken, aramıza yeni katılan öğretim üyelerine de hoş geldiniz denildi.

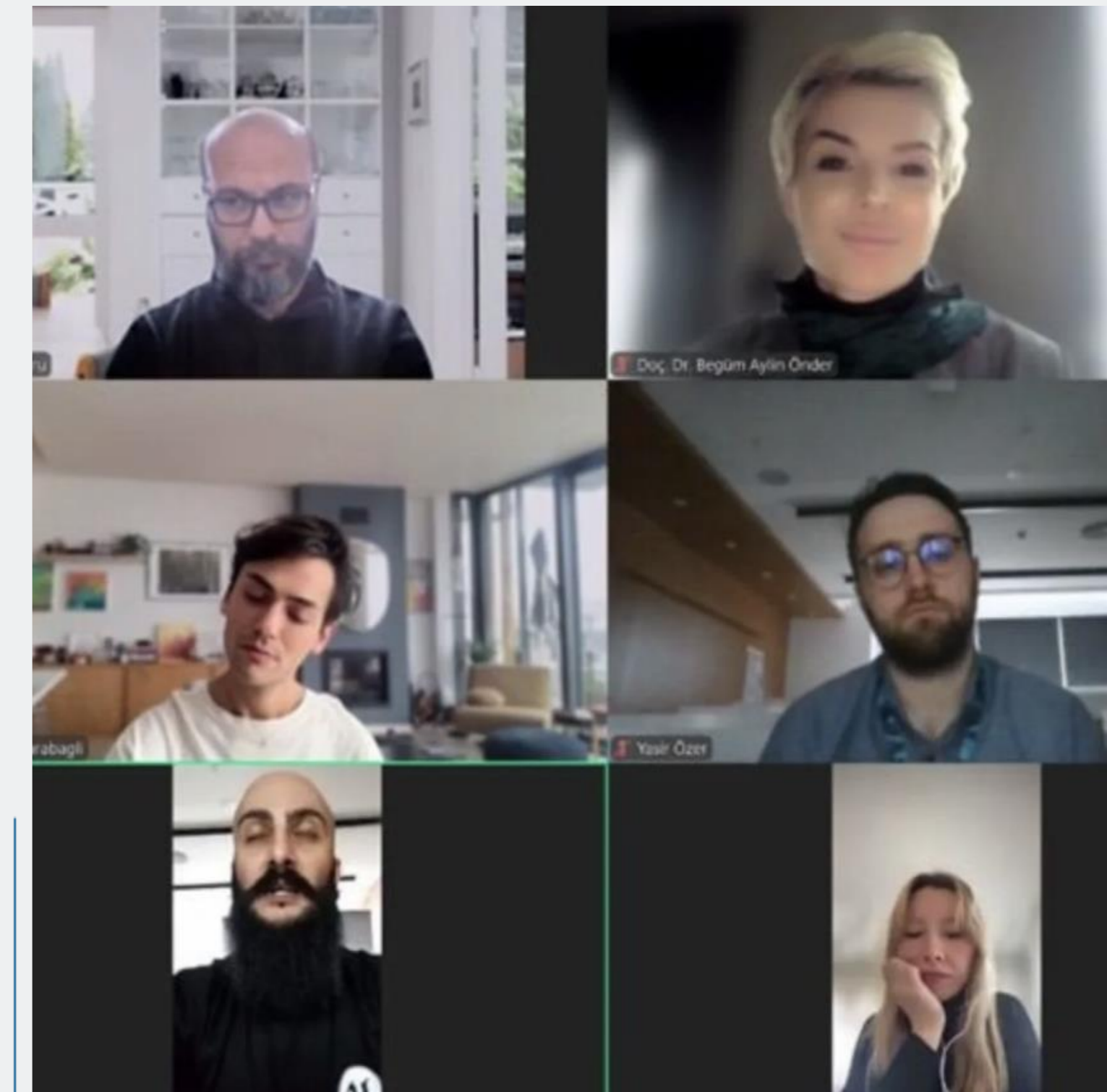

Dijital Oyun Tasarımı Bölüm Toplantısı



ATLAS ÜNİVERSİTESİ

SANAT, TASARIM VE MİMARLIK FAKÜLTESİ
DİJİTAL OYUN TASARIMI BÖLÜMÜ

12 ŞUBAT 2026

Sanat, Tasarım ve Mimarlık Fakültesi Dijital Oyun Tasarımı Bölüm Başkanlığı ile öğrenciler, 2025–2026 Akademik Yılı Bahar Dönemi kapsamında bir araya geldi. Toplantıda, güz dönemine ilişkin genel değerlendirmeler yapılırken; bahar dönemi ders programı, yürütülecek dersler, planlanan etkinlikler ile dönem ve uzun vadeli hedefler hakkında kapsamlı bilgilendirme gerçekleştirildi. Sürece ilişkin öğrencilerin görüş, öneri ve beklentilerinin de alındığı toplantı, karşılıklı etkileşim ve değerlendirme ortamı sunarak akademik sürecin daha verimli ve katılımcı bir şekilde ilerlemesine katkı sağladı.

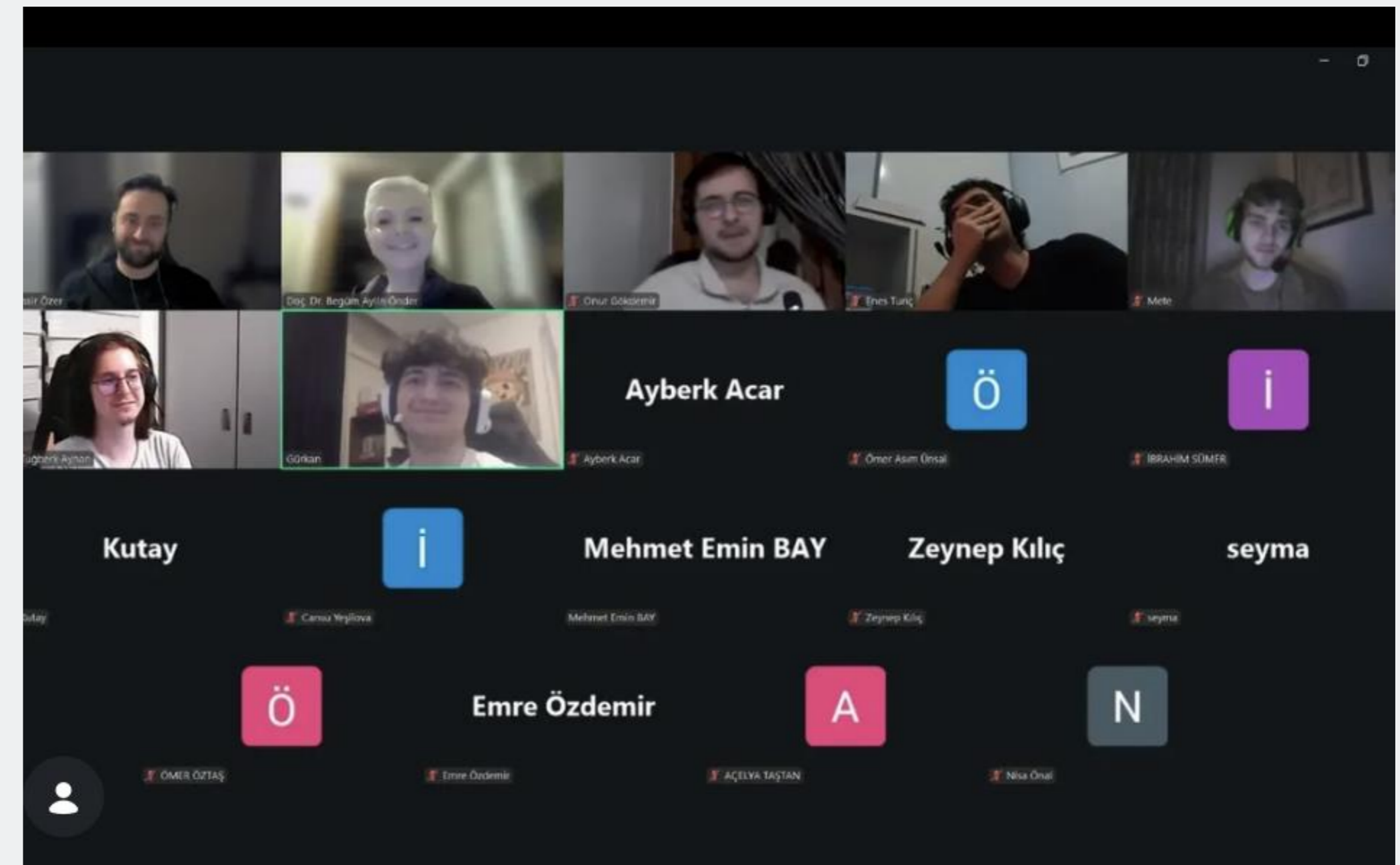

Dijital Oyun Tasarımı Bölüm Toplantısı



ATLAS ÜNİVERSİTESİ

SANAT, TASARIM VE MİMARLIK FAKÜLTESİ
DİJİTAL OYUN TASARIMI BÖLÜMÜ

16 ŞUBAT 2026

Sanat, Tasarım ve Mimarlık Fakültesi Dijital Oyun Tasarımı Bölümü öğrencileri tarafından kurulan E-Spor ve Oyun Kulübü, düzenlediği turnuvalar, etkinlikler ve topluluk buluşmalarıyla kampüs yaşamına dinamizm kazandırıyor. Oyun kültürünü yakından takip eden kulüp, kısa sürede öğrencilerden yoğun ilgi görerek aktif ve katılımcı bir topluluk oluşturmayı başardı. Gerçekleştirilen etkinlikler, öğrencilerin hem sosyal etkileşimlerini artırmalarına hem de oyun alanındaki üretim ve organizasyon becerilerini geliştirmelerine katkı sağladı. Sanat, Tasarım ve Mimarlık Fakültesi Dekan V. Eylem Şimşek de kulüp standını ziyaret ederek öğrencilerle bir araya geldi. Yoğun ilgi gören ve etkileşimi yüksek standıyla dikkat çeken öğrencilerimizi, özverili çalışmaları ve girişimci yaklaşımları dolayısıyla tebrik ederiz.



Kulüp Toplantısı



ATLAS ÜNİVERSİTESİ

SANAT, TASARIM VE MİMARLIK FAKÜLTESİ
DİJİTAL OYUN TASARIMI BÖLÜMÜ

25 ŞUBAT 2026

Sanat, Tasarım ve Mimarlık Fakültesi Dijital Oyun Tasarımı Bölümü olarak, Creative Director / Design Director ve Öğretim Görevlisi Süleyman Utku Bozkurt'un katılımıyla "Yaratıcılıkta Nitelik Kavramı" başlıklı söyleşide öğrencilerimizle bir araya geldik. Doç. Dr. Begüm Aylin Önder koordinatörlüğünde düzenlenen etkinlikte, yaratıcı üretimde nitelik kavramı; tasarım süreçleri, profesyonel pratikler ve sektörel beklentiler çerçevesinde ele alındı. Söyleşi kapsamında öğrencilerimiz, yaratıcılığın sürdürülebilirliği, tasarım kararlarının arkasındaki düşünsel süreçler ve disiplinler arası yaklaşımın önemi üzerine değerli kazanımlar elde etti. Değerli katkıları ve ilham verici paylaşımları için Süleyman Utku Bozkurt'a teşekkür ederiz.



Söyleşi



ATLAS ÜNİVERSİTESİ

SANAT, TASARIM VE MİMARLIK FAKÜLTESİ
DİJİTAL OYUN TASARIMI BÖLÜMÜ

09 MART 2026

Sanat, Tasarım ve Mimarlık Fakültesi Dijital Oyun Tasarımı Bölüm Başkanı Doç. Dr. Begüm Aylin Önder, Prof. Dr. Dilek Çulha'nın "Söylem Üstüne Söylem" başlıklı gezici sergisinin açılışı kapsamında 9 Mart 2026 tarihinde Yalova Üniversitesi Mehmet Okul Kongre Merkezi'nde düzenlenen söyleşiye konuşmacı olarak katıldı. Sergi açılışının ardından kadın ve söylem teması çerçevesinde gerçekleştirilen söyleşide Önder, "Yapay Zekâ, Dijital Estetik ve Kadın Temsili: Dijital Sanatta Söylem Üretimi, Algoritma ve Normlaşma" başlıklı sunumuyla yer aldı. Sunumda; yapay zekâ destekli görsel üretim araçlarının dijital sanat pratiklerindeki rolü, algoritmaların toplumsal normlar ve temsiller üzerindeki etkisi ile kadın imgesinin dijital üretim süreçlerinde nasıl yeniden şekillendiği ele alındı.

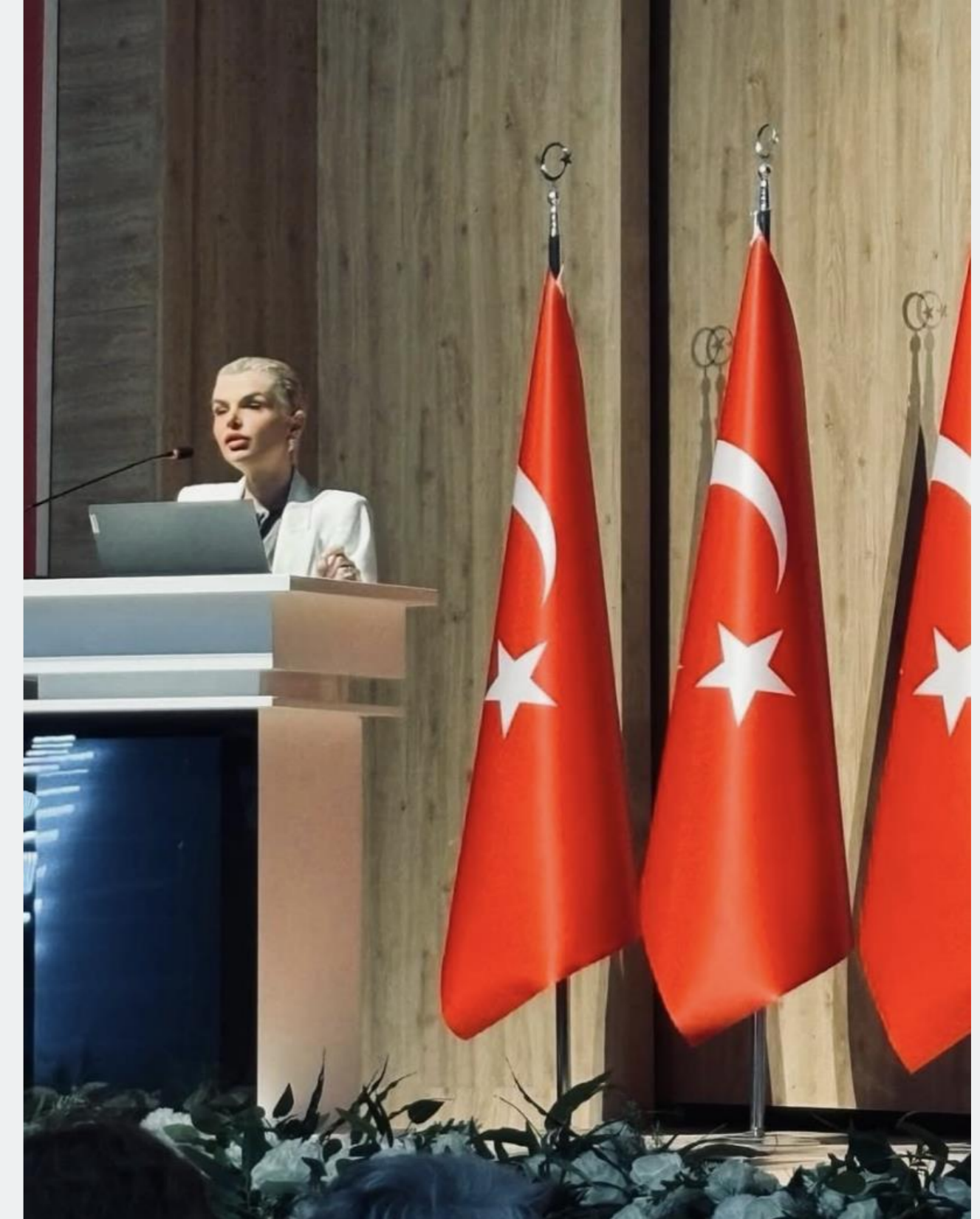

Akademik Söyleşi Katılımı



ATLAS ÜNİVERSİTESİ

SANAT, TASARIM VE MİMARLIK FAKÜLTESİ
DİJİTAL OYUN TASARIMI BÖLÜMÜ

25 MART 2026

Sanat, Tasarım ve Mimarlık Fakültesi Dijital Oyun Tasarımı Bölümü tarafından, GameLab İstanbul kurucusu Noyan Culum'un katılımıyla "GlistEngine ile Oyun Programlama Codinar Etkinliği" gerçekleştirildi. Doç. Dr. Begüm Aylin Önder koordinatörlüğünde düzenlenen etkinlikte öğrenciler, GlistEngine platformu üzerinden oyun programlamanın temel prensiplerini uygulamalı olarak deneyimleme fırsatı buldu. Workshop sürecinde oyun mekanikleri, görsel tasarım ile kodlama arasındaki ilişki ve hızlı prototipleme süreçleri ele alındı. Katılımcılar, oyun geliştirme alanına ilişkin teknik bilgilerini pekiştirirken aynı zamanda kendi oyun fikirlerini hayata geçirebilecekleri üretim süreçlerine dair önemli kazanımlar elde etti.



Seminer



ATLAS ÜNİVERSİTESİ
SANAT, TASARIM VE MİMARLIK FAKÜLTESİ

**ENDÜSTRİYEL
TASARIM BÖLÜMÜ**

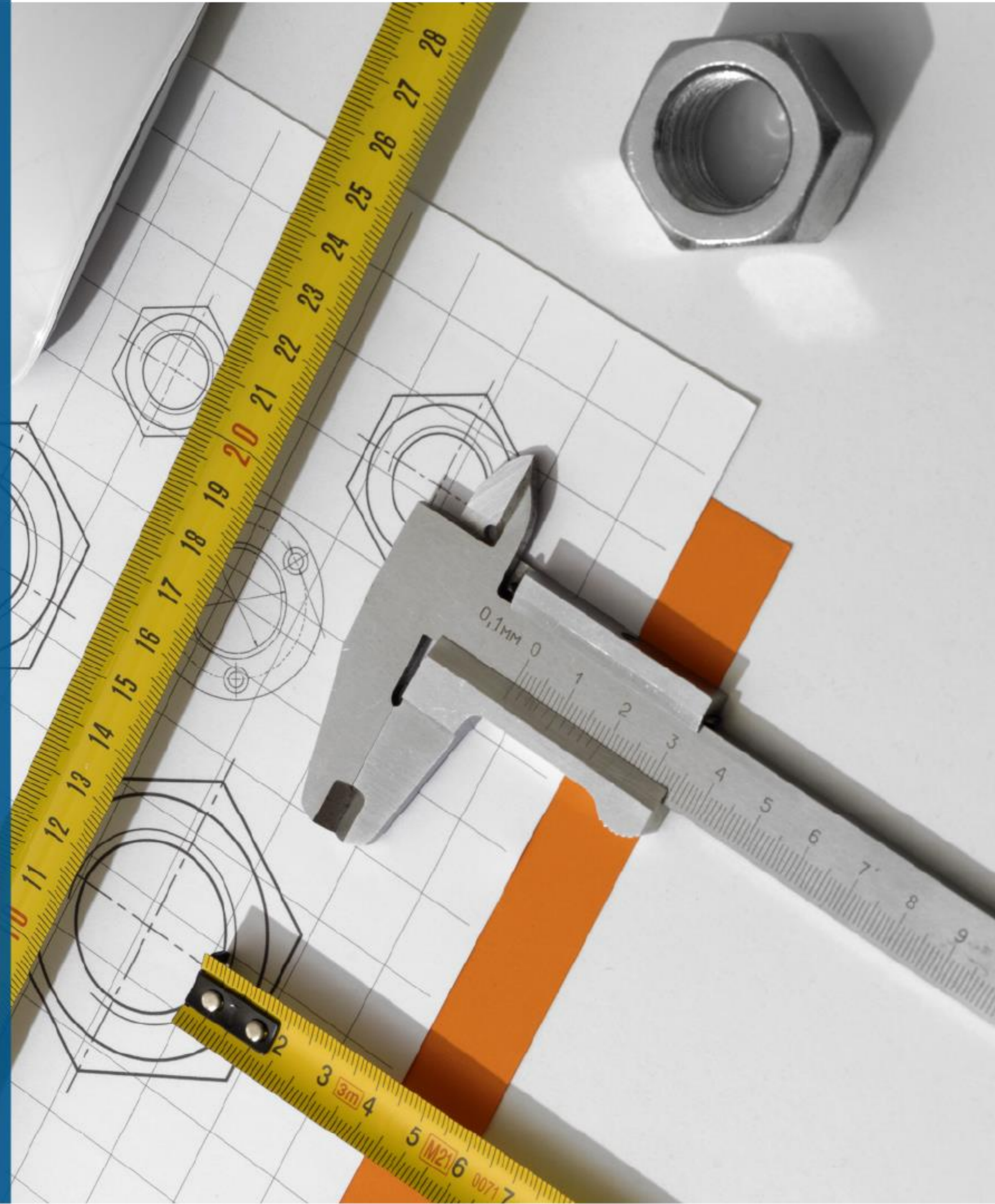



ATLAS ÜNİVERSİTESİ

SANAT, TASARIM VE MİMARLIK FAKÜLTESİ
ENDÜSTRİYEL TASARIM BÖLÜMÜ

26 ŞUBAT 2026

Sanat, Tasarım ve Mimarlık Fakültesi Endüstriyel Tasarım Bölümü, Temel Tasarım II dersi kapsamında İstanbul Modern Müzesi'ne teknik gezi gerçekleştirdi. Dr. Öğr. Üyesi Naz Gürpınar koordinatörlüğünde gerçekleşen gezide öğrenciler, çağdaş sanat eserlerini ve sergileme mekânını temel tasarım ilkeleri çerçevesinde yerinde inceleme fırsatı buldu. Öğrenciler, çağdaş sanat üretimlerinin mekânla kurduğu ilişkiyi doğrudan deneyimlerken, temel tasarım ilkelerinin sergileme pratikleri üzerinden nasıl görünür hale geldiğini de gözlemledi.



Teknik Gezi



ATLAS ÜNİVERSİTESİ

SANAT, TASARIM VE MİMARLIK FAKÜLTESİ
ENDÜSTRİYEL TASARIM BÖLÜMÜ

28 ŞUBAT 2026

Sanat, Tasarım ve Mimarlık Fakültesi Endüstriyel Tasarım Bölümü öğretim üyesi Doç. Dr. Medine İrak'ın "Kuş Sarayı" başlıklı seramik çalışması, uluslararası alanda büyük ilgi gören Brüksel Sanat Fuarı'nda Nisan 2026'da sanatseverlerle buluşmaya hazırlanıyor. Kültürel mirasın izlerini çağdaş tasarım diliyle buluşturan "Kuş Sarayı", doğa ve insan arasındaki ilişkiyi mekânsal bir anlatı üzerinden ele alıyor. Kuşlara bir yuva önerisi sunan eser; sürdürülebilirlik, birlikte yaşama kültürü ve ekolojik farkındalık temaları etrafında şekillenen şiirsel bir mekânsal anlatı ortaya koyuyor. Öğretim üyemizi bu değerli uluslararası temsili dolayısıyla tebrik ediyor, sanatsal üretimlerinin başarıyla devamını diliyoruz.



Sanatsal Faaliyet



ATLAS ÜNİVERSİTESİ

SANAT, TASARIM VE MİMARLIK FAKÜLTESİ
ENDÜSTRİYEL TASARIM BÖLÜMÜ

05 MART 2026

Sanat, Tasarım ve Mimarlık Fakültesi Endüstriyel Tasarım Bölümü tarafından, öğrencilerin tasarımın tarihsel ve kültürel arka planını yerinde gözlemleyebilmeleri amacıyla İstanbul Arkeoloji Müzesi'ne bir teknik gezi gerçekleştirildi. Doç. Dr. Medine Irak ve Dr. Öğr. Üyesi Naz Gürpınar koordinatörlüğünde gerçekleştirilen ziyarette öğrenciler, geçmişten günümüze uzanan kültürel mirası ve tasarımın kökenlerine ışık tutan arkeolojik eserleri inceleme fırsatı buldu. Müzede yer alan eserler üzerinden tarihsel üretim anlayışı, form gelişimi ve malzeme kullanımı çok yönlü biçimde değerlendirildi. Ziyaret sırasında yapılan gözlem ve incelemeler, öğrencilerin tasarımın tarihsel gelişimini kavramalarına katkı sağlarken; tasarım, tarih ve kültür arasındaki ilişkiyi değerlendirmeleri açısından öğretici ve ilham verici bir deneyim sundu.



Teknik Gezi



ATLAS ÜNİVERSİTESİ

SANAT, TASARIM VE MİMARLIK FAKÜLTESİ
ENDÜSTRİYEL TASARIM BÖLÜMÜ

11 MART 2026

Sanat, Tasarım ve Mimarlık Fakültesi Endüstriyel Tasarım Bölümü tarafından, öğrencilerin tasarım ürünlerini, malzeme kullanımını ve güncel tasarım yaklaşımlarını yerinde inceleyebilmeleri amacıyla Skyland AVM'ye bir teknik gezi düzenlendi. Dr. Öğr. Üyesi Deniz Eray eşliğinde gerçekleşen ziyarette öğrenciler, yurt dışından gelen farklı tasarım ürünlerini yakından inceleme fırsatı buldu. Yapılan gözlemler aracılığıyla ürünlerin malzeme özellikleri, yüzey dokuları, üretim teknikleri ve tasarım anlayışları üzerine değerlendirmeler yapıldı. Teknik gezi, öğrencilerin endüstriyel tasarım alanındaki güncel ürünleri yakından inceleyerek tasarım süreçleri ve malzeme kullanımı konusunda farkındalık kazanmalarına katkı sağladı.



Teknik Gezi



ATLAS ÜNİVERSİTESİ
SANAT, TASARIM VE MİMARLIK FAKÜLTESİ

**GÖRSEL İLETİŞİM
TASARIMI BÖLÜMÜ**





ATLAS ÜNİVERSİTESİ

SANAT, TASARIM VE MİMARLIK FAKÜLTESİ
GÖRSEL İLETİŞİM TASARIMI BÖLÜMÜ

05 ŞUBAT 2026

Sanat, Tasarım ve Mimarlık Fakültesi Görsel İletişim Tasarımı Bölümü olarak, Bölüm Başkanımız Ayşegül Akaydın Aydın ve V.Dekanımız Prof. Dr. Eylem Şimşek'in katılımıyla bahar dönemi akademik toplantımızı gerçekleştirdik.

Toplantıda; yeni dönem eğitim hedeflerimiz, ders içeriklerimiz, stüdyo ve atölye derslerinin pedagojik kurgusu; proje temelli öğrenme modelleri doğrultusunda planlanan uygulama ve üretim odaklı süreçler kapsamlı biçimde ele alındı. Bölüm eğitim programının; güncel tasarım yaklaşımları, dijital ve etkileşimli medya uygulamaları, yapay zekâ destekli tasarım ve üretim pratikleri, görsel anlatı ve hikâyeleştirme yöntemleri ile disiplinler arası çalışma alanları doğrultusunda geliştirilmesine yönelik görüş ve öneriler ayrıntılı olarak değerlendirildi.

Ayrıca öğrencilerimizin sektörel dinamiklerle daha güçlü bağ kurabilmesini hedefleyen; sergi, proje, atölye çalışmaları, kurum ve sektör iş birlikleri, portfolyo geliştirme süreçleri ile ulusal ve uluslararası görünürlüğü artırmaya yönelik planlamalar toplantı gündeminde yer aldı.



Görsel İletişim Tasarımı Bölüm Toplantısı



ATLAS ÜNİVERSİTESİ

SANAT, TASARIM VE MİMARLIK FAKÜLTESİ
GÖRSEL İLETİŞİM TASARIMI BÖLÜMÜ

19 ŞUBAT 2026

Sanat, Tasarım ve Mimarlık Fakültesi Görsel İletişim Tasarımı Bölümü ve B4AFC iş birliğinde düzenlenen Film Analizi etkinliği yoğun katılımı gerçekleştirildi. Doç. Dr. Ayşegül Akaydın Aydın'ın yürütücülüğünde gerçekleşen etkinlikte, başrolünde Will Smith'in yer aldığı Umudunu Kaybetme filmi ele alındı. Film üzerinden anlatı yapısı, karakter gelişimi ve toplumsal temalar üzerine değerlendirmeler yapıldı. Etkinlik, sinema aracılığıyla eleştirel düşünme ve tartışma ortamı sunarak katılımcıların analitik bakış açılarını geliştirmelerine katkı sağladı.



Sosyal Sorumluluk ve Sürdürülebilirlik İş Birliği



ATLAS ÜNİVERSİTESİ

SANAT, TASARIM VE MİMARLIK FAKÜLTESİ
GÖRSEL İLETİŞİM TASARIMI BÖLÜMÜ

02 MART 2026

Sanat, Tasarım ve Mimarlık Fakültesi Görsel İletişim Tasarımı Bölümü öğrencilerimiz, 2 Mart 2026 Pazartesi günü Türkiye Gazeteciler Cemiyeti Basın Müzesi'ni ziyaret etti. Doç. Dr. Ayşegül Akaydın Aydın koordinatörlüğünde, Öğr. Gör. Mustafa Güney ve Öğr. Gör. Kübra Bilgin Uçar eşliğinde gerçekleşen ziyarette öğrencilerimiz; basın tarihi, gazetecilik kültürü, basın teknolojilerinin dönüşümü ve müzede yer alan arşiv niteliğindeki eserler hakkında bilgi aldı. İletişim tasarımının tarihsel bağlamını yerinde deneyimleme fırsatı bulan öğrencilerimiz, görsel kültürün üretim süreçlerini geçmişten günümüze inceleme imkânı buldu.



Teknik Gezi



ATLAS ÜNİVERSİTESİ

SANAT, TASARIM VE MİMARLIK FAKÜLTESİ
GÖRSEL İLETİŞİM TASARIMI BÖLÜMÜ

11 MART 2026

Sanat, Tasarım ve Mimarlık Fakültesi Görsel İletişim Tasarımı Bölümü tarafından, öğrencilerin sinema ve görsel anlatı kültürünü yerinde gözlemleyebilmeleri amacıyla İstanbul Sinema Müzesi'ne bir teknik gezi gerçekleştirildi. Doç. Dr. Ayşegül Akaydın Aydın ve Dr. Öğr. Üyesi Ekin Bahar Kaya koordinatörlüğünde gerçekleştirilen ziyarette öğrenciler, sinema tarihine ışık tutan eserleri ve film üretim süreçlerine ilişkin sergileri inceleme fırsatı buldu. Müze içerisinde yer alan arşivler, afişler, teknik ekipmanlar ve dijital sunumlar aracılığıyla sinemanın tarihsel gelişimi, görsel anlatı dili ve film üretim süreçleri hakkında bilgi edinildi. Gerçekleştirilen teknik gezi, öğrencilerin sinema kültürü ile görsel iletişim tasarımı arasındaki ilişkiyi yerinde gözlemlmelerine katkı sağlarken; görsel anlatı, hikâye kurma ve medya üretim süreçlerine dair farkındalık kazanmalarına olanak sundu.



Teknik Gezi



ATLAS ÜNİVERSİTESİ

SANAT, TASARIM VE MİMARLIK FAKÜLTESİ
GÖRSEL İLETİŞİM TASARIMI BÖLÜMÜ

13 MART 2026

İstanbul Atlas Üniversitesi Tıp Fakültesi tarafından 14 Mart Tıp Bayramı kapsamında düzenlenen Resim ve Fotoğraf Sergisi ziyaretçilere açıldı. Serginin düzenleme kurulunda, Sanat, Tasarım ve Mimarlık Fakültesi Görsel İletişim Tasarımı Bölümü Dr. Öğr. Üyesi Ekin Bahar Kaya da yer aldı. Sanat ve tıbbın kesişiminde gerçekleşen sergi, farklı disiplinlerin bir araya gelerek üretim yapmasına olanak tanırken; estetik ifade biçimleri aracılığıyla sağlık temalı içeriklerin izleyiciyle buluşmasını sağladı. Sergi, üniversite bünyesinde yürütülen disiplinler arası çalışmaların görünürlüğünü artıran önemli bir etkinlik olarak öne çıktı.



Disiplinler Arası Sergiye Katkı



ATLAS ÜNİVERSİTESİ

SANAT, TASARIM VE MİMARLIK FAKÜLTESİ
GÖRSEL İLETİŞİM TASARIMI BÖLÜMÜ

25 MART 2026

Sanat, Tasarım ve Mimarlık Fakültesi Görsel İletişim Tasarımı Bölümü ile Alaaddin Reklam Ajansı iş birliğinde düzenlenen “Sihirli Reklamcılık Akademisi” serisinin ilki, Digital Creative Director Gökhan Çardak ve Creative Director Barış Oktay’ın katılımlarıyla gerçekleştirildi.

Doç. Dr. Ayşegül Akaydın Aydın ve Dr. Öğretim Üyesi Ekin Bahar Kaya koordinatörlüğünde düzenlenen etkinlikte, reklam ajanslarında fikir geliştirme aşamasından kampanya üretimine uzanan sürece ilişkin kapsamlı bilgiler aktarıldı. Sektör profesyonellerinin gerçek proje örnekleri üzerinden paylaştığı deneyimler, öğrencilerin reklamcılığa ilişkin teorik bilgilerini pratik bir perspektifle değerlendirmelerine katkı sağladı. “Sihirli Reklamcılık Akademisi” serisi, öğrencilerin de aktif olarak sürece dahil olacağı workshoplarla devam edecek.



Workshop



ATLAS ÜNİVERSİTESİ
SANAT, TASARIM VE MİMARLIK FAKÜLTESİ

**İÇ MİMARLIK VE
ÇEVRE TASARIMI BÖLÜMÜ**





ATLAS ÜNİVERSİTESİ

SANAT, TASARIM VE MİMARLIK FAKÜLTESİ
İÇ MİMARLIK ve ÇEVRE TASARIMI BÖLÜMÜ

26 ŞUBAT 2026

Sanat, Tasarım ve Mimarlık Fakültesi İç Mimarlık ve Çevre Tasarımı Bölümü tarafından, İç Mimarlıkta Özellikli Uygulamalar IV dersi kapsamında 26 Şubat 2026 tarihinde Yeşilköy’de düzenlenen Can-Am Bosphorus Boat Show 2026 fuarına bir teknik gezi gerçekleştirildi. Öğr. Gör. Dr. Nihan Gündoğdu koordinatörlüğünde gerçekleştirilen gezi kapsamında öğrenciler, yat iç mekân tasarımına yönelik sektörün güncel üretimlerini ve uygulama örneklerini yerinde inceleme fırsatı buldu. Fuarda sergilenen yatlar üzerinden iç mekân kurguları, malzeme tercihleri, ergonomik çözümler ve teknik donatı entegrasyonları çok yönlü biçimde analiz edildi. Gezi kapsamında elde edilen gözlem ve analizler, ders kapsamında geliştirilecek yat iç mekân tasarımı projeleri için sektörel bir zemin sundu.



Teknik Gezi



ATLAS ÜNİVERSİTESİ

SANAT, TASARIM VE MİMARLIK FAKÜLTESİ
İÇ MİMARLIK ve ÇEVRE TASARIMI BÖLÜMÜ

5 MART 2026

Sanat, Tasarım ve Mimarlık Fakültesi İç Mimarlık ve Çevre Tasarımı Bölümü tarafından, öğrencilerin yapı malzemelerinin üretim süreçlerini ve mimari uygulamalardaki kullanımını yerinde gözlemleyebilmeleri amacıyla Kilsan Ekmekçioğlu Tuğla Fabrikası'na bir teknik gezi gerçekleştirildi. Öğr. Gör. Dr. Nihan Sümeyye Gündoğdu koordinatörlüğünde gerçekleştirilen ziyarette öğrenciler, tuğla üretim sürecini ve malzemenin mimari uygulamalardaki kullanımını yerinde inceleme fırsatı buldu. Fabrika üretim hattında yapılan gözlemler aracılığıyla malzemenin üretim aşamaları, teknik özellikleri ve yapı sektöründeki kullanım alanları hakkında bilgi edinildi.



Teknik Gezi



ATLAS ÜNİVERSİTESİ

SANAT, TASARIM VE MİMARLIK FAKÜLTESİ
İÇ MİMARLIK ve ÇEVRE TASARIMI BÖLÜMÜ

08 MART 2026

Sanat, Tasarım ve Mimarlık Fakültesi İç Mimarlık ve Çevre Tasarımı Bölümü tarafından, “Kompakt İç Mekân Tasarımı: Mimari Çekirdek Çözümleri” konulu bir seminer düzenlendi. Prof. Dr. Pınar Öktem Erkartal koordinatörlüğünde gerçekleştirilen etkinlikte Mimar Ergin Dilsiz konuk olarak yer aldı. Seminerde mimari çekirdek kavramı, iç mekân tasarımındaki işlevsel çözümler ve tasarım sürecinde dikkat edilmesi gereken noktalar örnek projeler üzerinden ele alındı. Seminer kapsamında iyi ve sorunlu proje örnekleri üzerinden yapılan değerlendirmelerle mimari çekirdek tasarımına ilişkin mesleki deneyimler öğrencilerle paylaşıldı. Ayrıca kompakt iç mekânlarda işlev, ergonomi ve mekânsal organizasyon ilişkisi uygulama örnekleri üzerinden aktarıldı.



Seminer



ATLAS ÜNİVERSİTESİ

SANAT, TASARIM VE MİMARLIK FAKÜLTESİ
İÇ MİMARLIK ve ÇEVRE TASARIMI BÖLÜMÜ

13 MART 2026

Sanat, Tasarım ve Mimarlık Fakültesi İç Mimarlık ve Çevre Tasarımı Bölümü tarafından düzenlenen “Işık Dönüşümü: Aydınlatma Elemanı Tasarımı Çalıştayı” başarıyla gerçekleştirildi. Çalıştay kapsamında etkinliğin konuk konuşmacısı Y. İç Mimar Yeliz Tezel, aydınlatma tasarımı alanındaki deneyimlerini ve sektör uygulamalarını öğrencilerle paylaştı. Etkinliğin uygulama bölümünde öğrenciler, geri dönüştürülebilir PET şişeleri kullanarak özgün aydınlatma elemanları tasarladı. Böylece aydınlatma tasarımının teknik ve estetik boyutlarını uygulamalı olarak deneyimleme fırsatı buldu. Etkinlik süresince geri dönüşüm, malzeme dönüşümü ve yaratıcı tasarım süreçlerine yönelik üretimler gerçekleştirildi. Çalıştayın gerçekleşmesini sağlayan yürütücülerimiz Doç. Dr. İldem Aytar Sever’e, Y. İç Mimar Yeliz Tezel’e, Öğr. Gör. Dr. Gizem Dural’a ve Arş. Gör. Çağla Gümüşçü’ye; malzemeleri tedarik eden Urban Lumina ve MK Illumination’a ve katılım sağlayan tüm öğrencilerimize teşekkür ederiz.



Çalıştay



ATLAS ÜNİVERSİTESİ

SANAT, TASARIM VE MİMARLIK FAKÜLTESİ
İÇ MİMARLIK ve ÇEVRE TASARIMI BÖLÜMÜ

24 MART 2026

Sanat, Tasarım ve Mimarlık Fakültesi İç Mimarlık ve Çevre Tasarımı Bölümü öğrencileri, Bitirme Projesi ve Kompakt İç Mekânlar dersleri kapsamında Blum Türkiye Bostancı showroomuna teknik gezi gerçekleştirdi. Prof. Dr. Pınar Öktem Erkartal ve Öğr. Gör. Dr. Nihan Sümeyye Gündoğdu koordinatörlüğünde gerçekleşen ziyarette öğrenciler, showroom deneyimi üzerinden çağdaş iç mekân çözümlerini yerinde inceleme fırsatı buldu. Gezi kapsamında deneyimlenen AgeExplorer uygulaması ile yaşlanmanın fiziksel etkileri simüle edilerek erişilebilirlik, ergonomi ve kullanıcı odaklı tasarımın mekânsal planlamadaki önemi yakından gözlemlendi. Nazik ev sahiplikleri için Blum Türkiye'ye teşekkür ederiz.



Teknik Gezi



ATLAS ÜNİVERSİTESİ

SANAT, TASARIM VE MİMARLIK FAKÜLTESİ
İÇ MİMARLIK ve ÇEVRE TASARIMI BÖLÜMÜ

25 MART 2026

Sanat, Tasarım ve Mimarlık Fakültesi İç Mimarlık ve Çevre Tasarımı Bölümü öğrencileri, Teknik Çizim ve Perspektif dersi kapsamında Arter Müzesi'ne teknik gezi gerçekleştirdi. Dr. Öğr. Üyesi Beyza Çermikli koordinatörlüğünde gerçekleşen ziyarette öğrenciler, güncel sanat üretimlerini mekânla kurduğu ilişki üzerinden yerinde inceleme fırsatı buldu. Müze içerisinde yer alan farklı sergi alanlarını gezen öğrenciler, eserlerin sergilenme biçimleri ile mekânsal düzenlemeler arasındaki ilişkiyi gözlemleme imkânı elde etti. Gezi kapsamında farklı sergi kurguları, dolaşım senaryoları ve mekânsal organizasyonlar analiz edilerek sanat-mekân etkileşimi üzerine değerlendirmeler yapıldı. Öğrenciler, sergi tasarımının iç mekân deneyimini nasıl yönlendirdiğini, kullanıcı algısını nasıl şekillendirdiğini ve mekânsal atmosferin algısal deneyime nasıl katkı sunduğunu doğrudan deneyimledi.



Teknik Gezi



ATLAS ÜNİVERSİTESİ

SANAT, TASARIM VE MİMARLIK FAKÜLTESİ
İÇ MİMARLIK ve ÇEVRE TASARIMI BÖLÜMÜ

27 MART 2026

Sanat, Tasarım ve Mimarlık Fakültesi İç Mimarlık ve Çevre Tasarımı Bölümü tarafından, Mugu Interior kurucusu İç Mimar Gülşah Gümüş'ün katılımıyla "Hayalden Mekâna: Bir İç Mimarın Tasarımdan Uygulamaya Yolculuğu" başlıklı seminer gerçekleştirildi. Dr. Öğr. Üye. Nihan Sümeyye Gündoğdu koordinatörlüğünde düzenlenen etkinlikte, bir yapının inşaat sürecinden başlayarak iç mekân tasarımına ve son detaylarına kadar uzanan tüm aşamalar, gerçek proje örnekleri üzerinden öğrencilerle paylaşıldı. Katılımcılara tasarımın sahaya dönüşüm sürecini yakından inceleme fırsatı sunan seminer, mesleki deneyim açısından verimli bir buluşma oldu.



Seminer



ATLAS ÜNİVERSİTESİ

SANAT, TASARIM VE MİMARLIK FAKÜLTESİ



atlas.edu.tr

ATLAS VADİ KAMPÜSÜ ANADOLU CAD. NO: 40

34408 KAĞITHANE İSTANBUL **444 34 39**

